

## Griglia a pioli in acciaio zincato e inox FLAT 100 Classe A15\*

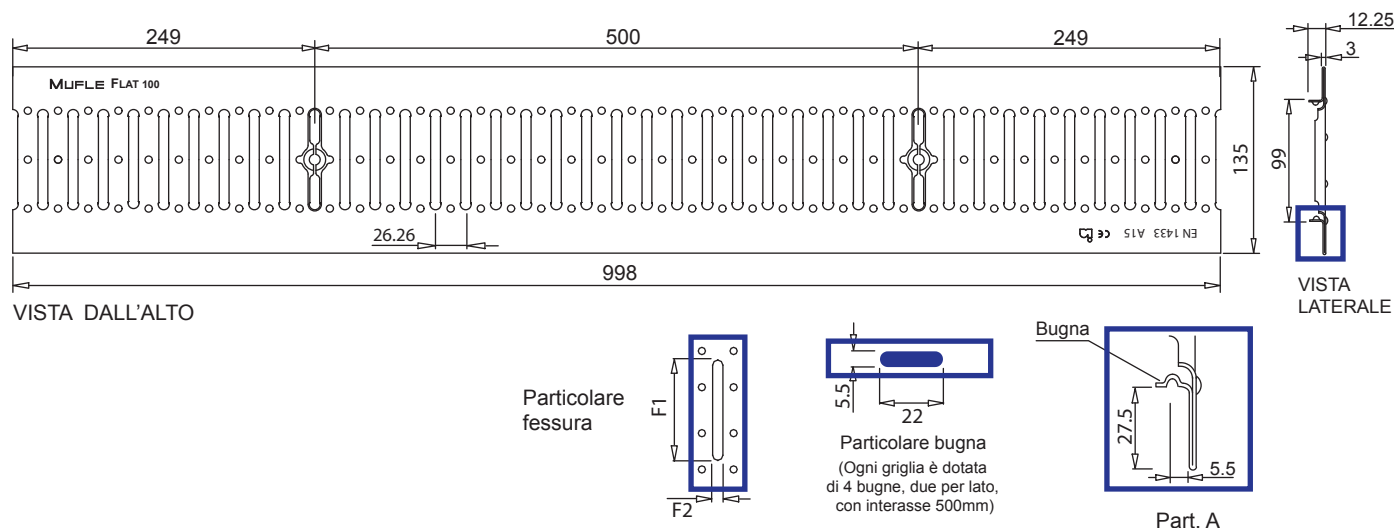

\*Secondo la Norma EN 1433

Il prodotto deve essere posto in opera secondo le specifiche della MufleSystem srl, le istruzioni sono disponibili sul nostro sito internet

## Scheda tecnica

### Dimensioni e caratteristiche

NB: Le dimensioni ed i pesi sono soggetti alle normali tolleranze di fabbricazione

Lunghezza (mm)	998
Larghezza esterna (mm)	135
Altezza (mm)	3
Ingombro (mm)	12.25
Dimensione aperture (F1xF2)	83.0 x 8.5
Materiale	Acciaio DX51D / Inox AISI 304
Peso (Kg)	1.30
Superficie di drenaggio (dm <sup>2</sup> )	2.35
Sistema di fissaggio	Barretta / Clip / Bloccaggio (dentino)
Finitura superficiale	Zincatura / ***
Resistenza (Norma UNI EN 1433)	A15

### Applicazioni

Acciaio zincato	Acciaio INOX
Aree verdi	Aree verdi
Zone pedonali e ciclabili	Zone pedonali e ciclabili
Terrazze	Terrazze
	Ambienti alimentari
	Ambienti chimicamente aggressivi

### Valida per canaletta

Flat 100/80  
Flat 100/55  
Jolie 100/50